

Huber – Tools e.U.

Lavant 54, 9906 Lavant
www.huber-tools.at
info@huber-tools.at
+43 664 352 66 33



_AKTIONSZEITRAUM: 15.10 – 06.12.2024

BEREIT FÜR IHREN HÄRTESTEN JOB.

KRATO-TEC™ - DC180, DC183 SUPREME



Kundenvorteil

50%

IHRE VORTEILE:

- Höchste Wirtschaftlichkeit durch neue Mehrlagenbeschichtung Krato-tec™
- Hoch produktiv und prozesssicher dank neuartiger Schichtarchitektur
- Hoher Verschleiß- und Adhäsionsschutz bei hohen Schnittgeschwindigkeiten
- Außergewöhnliche Zerspanungsleistung in diversen Werkstoffen
- Mit Emulsion, Öl und Minimalmengen Schmierung geeignet



Das Plus für Produktivität & Prozesssicherheit.

DAS WERKZEUG

- VHM-Bohrer DC180 Supreme mit Innenkühlung
- \varnothing 3–20 mm

Baumaße – Standard:

- $3 \times D_c$ nach DIN 6537 kurz
- $5 \times D_c$ nach DIN 6537 lang
- $8 \times D_c$ nach Walter Norm
- $12 \times D_c$ nach Walter Norm

NEU 2024 IM PROGRAMM

Baumaße – Walter Xpress:

- Bis $30 \times D_c$
- Stufenbohrer

Sorten:

- WJ30EZ: K30F, AlTiN-Mehrlagenbeschichtung
- WJ30EY: K30F, AlTiN-Mehrlagen-Kopfbeschichtung

Krato-tec™

Mehrlagenbeschichtung

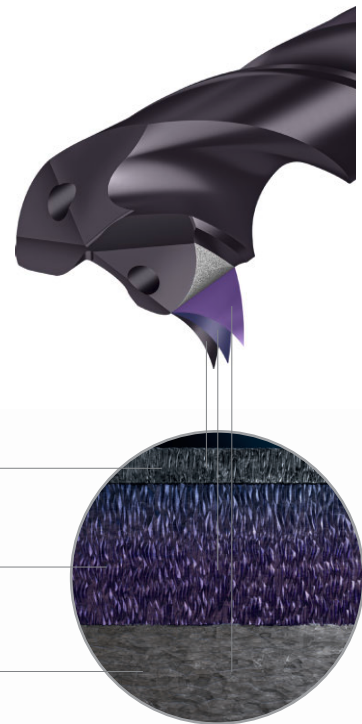

Sorten:

WJ30EZ und WJ30EY

Hoch Al-haltige Decklage

Gradierte Übergangslage

Zähigkeitsoptimierte Basislage

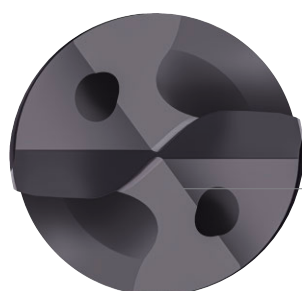

Gerade Schneide
für maximale Stabilität



4 Führungsfasen
bei $8 \times D_c$ und $12 \times D_c$

Spitzenwinkel 140°

DIE ANWENDUNG

- ISO-Werkstoffgruppen P, M, K, N, S und H
- Einsetzbar mit Emulsion, Öl oder Minimalmengen-Schmierung (MMS)
- Einsatzgebiete: Automobil-, Luftfahrt- und Energieindustrie, Werkzeug- und Formenbau, Allgemeiner Maschinenbau

Bestellbezeichnung für Aktion:

- Anstelle **DC180-0X-0X.XXXXX-WJ30EZ**
bitte **DC180-0X-0X.XXXXX-BOW-1** angeben



Schaft nach DIN 6535 HA,
Schaftende nach DIN 69090

Powered by
Krato-tec™

VHM-Bohrer DC180 Supreme

Abb.: DC180-12-08.500A1-WJ30EY

ANWENDUNGSBEISPIEL

Antriebswelle

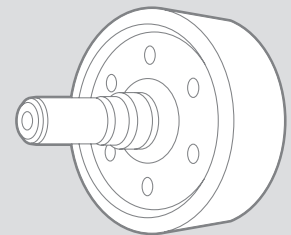

Werkstoff:	20MnCr5
Festigkeit:	200 HB
Werkzeug:	X-treme Evo Plus DC180-03-12.000A1-WJ30EZ
Kühlung:	Emulsion; 15 bar

Schnittdaten	Wettbewerber	Walter DC180 Supreme
v_c (m/min)	83	83
n (min ⁻¹)	2.200	2.200
f (mm/U)	0,20	0,20
v_f (mm/min)	440	440
Bohrtiefe (mm)	12	12
Anz. Bohrungen	2.400	3.000

Vergleich: Anzahl der Bohrungen

+25%

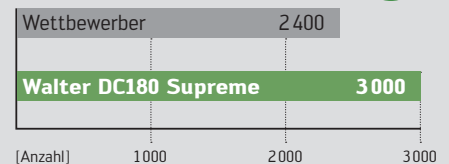

IHRE VORTEILE

- Höchste Produktivität durch Krato-tec™ Beschichtungstechnologie
- Gerade Schneidkante gewährleistet hohe Prozesssicherheit
- Universell einsetzbar bei höchsten Schnittgeschwindigkeiten
- Varianten mit 4 Führungsfasen in $8 \times D_c$ und $12 \times D_c$
- Flexibel einsetzbar mit Emulsion, Öl oder Minimalmengen-Schmierung (MMS)

Auch erhältlich als

Walter Xpress

Präzise positionieren – produktiv bohren.

DAS WERKZEUG

- VHM-Bohrer DC183 Supreme mit 3 Schneiden und Innenkühlung

Baumaße – Standard:

- Ø 3–16 mm
- $5 \times D_c$ nach DIN 6537 lang
- $8 \times D_c$ nach Walter Norm

Baumaße – Walter Xpress:

- Ø 3–20 mm
- Bis $12 \times D_c$
- Stufenbohrer

Sorten:

- WJ30EZ: K30F, AlTiN-Mehrlagenbeschichtung
- WJ30EY: K30F, AlTiN-Mehrlagen-Kopfbeschichtung

DIE ANWENDUNG

- ISO-Werkstoffgruppen P, M und K
- Einsetzbar mit Emulsion, Öl oder Minimalmengen-Schmierung (MMS)
- Einsatzgebiete: Automobil-, Luftfahrt- und Energieindustrie, Werkzeug- und Formenbau, Allgemeiner Maschinenbau

Bestellbezeichnung für Aktion:

- Anstelle **DC183-0X-0X.XXXXX-WJ30EY** bitte **DC183-0X-0X.XXXXX-BOW-1** angeben

ANWENDUNGSBEISPIEL

Demo-Bauteil

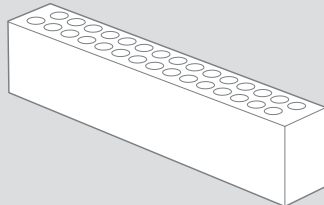

Werkstoff: 42CrMo4
Festigkeit: 1.050 N/mm²
Werkzeug: X-treme Evo 3
DC183-08-08.500A1-WJ30EY
Kühlung: Emulsion 6 % – 40 bar

Schnittdaten	Wettbewerber	Walter DC183 Supreme
v_c (m/min)	100	100
n (min ⁻¹)	3745	3745
f (mm/U)	0,4	0,4
v_f (mm/min)	1500	1500
Bohrtiefe (mm)	65	65
Standweg (m)	106	156

Vergleich: Standweg

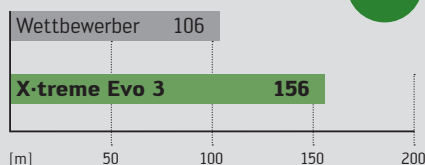

Auch erhältlich als

Walter Xpress

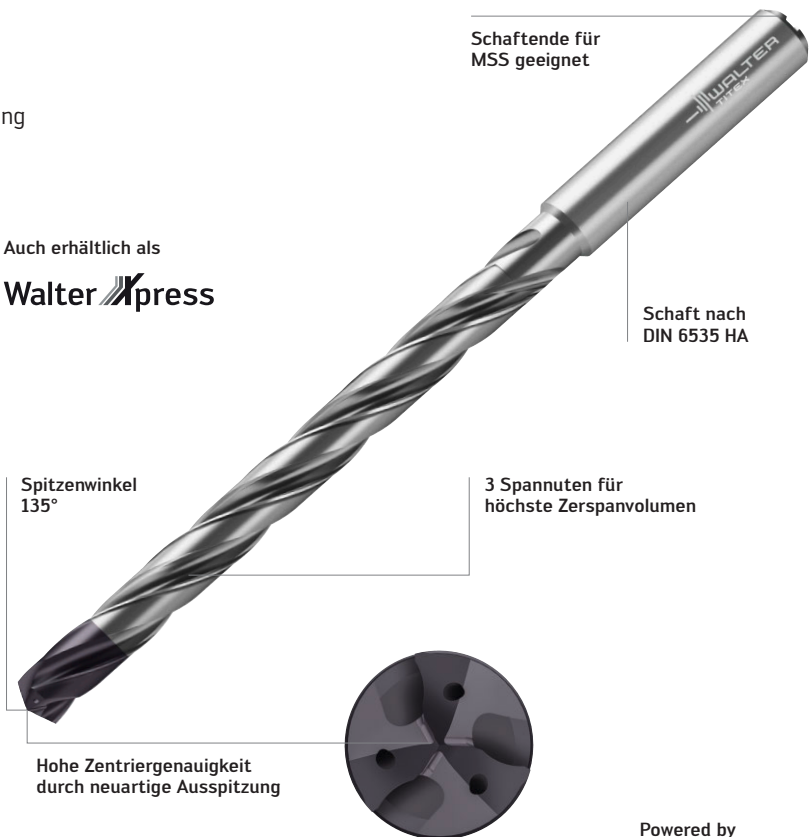

VHM-Bohrer DC183 Supreme

Abb.: DC183-08-08.500A1-WJ30EY

Powered by
Krato-tec™

IHRE VORTEILE

- Höchste Produktivität durch Krato-tec™ Beschichtungstechnologie
- Höchstes Zerspanvolumen durch 3 Schneiden
- Verbesserte Rundheit der Bohrung
- Einsetzbar mit Emulsion, Öl oder Minimalmengen-Schmierung (MMS)



VHM-BOHRER DC180 SUPREME – X-TREME EVO PLUS

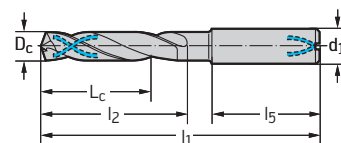

– Mit innovativer Krato-tec™ Mehrlagenbeschichtung

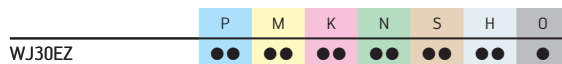
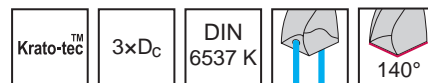
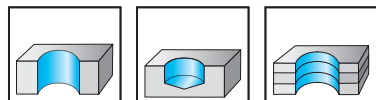

Bezeichnung	ø mm	L _c	SAP-Nr.	Aktionspreis	Menge
DC180-03-03.000A1-BOW-1	3	14	8539756	€ 52,50	
DC180-03-03.100A1-BOW-1	3.1	14	8539757	€ 52,50	
DC180-03-03.300A1-BOW-1	3.3	14	8539759	€ 52,50	
DC180-03-03.400A1-BOW-1	3.4	14	8540610	€ 52,50	
DC180-03-03.800A1-BOW-1	3.8	17	8540611	€ 52,50	
DC180-03-04.000A1-BOW-1	4	17	8540612	€ 52,50	
DC180-03-04.200A1-BOW-1	4.2	17	8540613	€ 52,50	
DC180-03-04.500A1-BOW-1	4.5	17	8540614	€ 52,50	
DC180-03-04.600A1-BOW-1	4.6	17	8540615	€ 52,50	
DC180-03-05.000A1-BOW-1	5	20	8540617	€ 52,50	
DC180-03-05.100A1-BOW-1	5.1	20	8540618	€ 52,50	
DC180-03-05.300A1-BOW-1	5.3	20	8540619	€ 52,50	
DC180-03-05.500A1-BOW-1	5.5	20	8540620	€ 52,50	
DC180-03-05.600A1-BOW-1	5.6	20	8540622	€ 52,50	
DC180-03-06.000A1-BOW-1	6	20	8540623	€ 52,50	
DC180-03-06.100A1-BOW-1	6.1	24	8540624	€ 63,00	
DC180-03-06.400A1-BOW-1	6.4	24	8540626	€ 63,00	
DC180-03-06.600A1-BOW-1	6.6	24	8540627	€ 63,00	
DC180-03-06.800A1-BOW-1	6.8	24	8540629	€ 63,00	
DC180-03-07.000A1-BOW-1	7	24	8540630	€ 63,00	
DC180-03-07.500A1-BOW-1	7.5	29	8540632	€ 63,00	
DC180-03-08.000A1-BOW-1	8	29	8540633	€ 63,00	
DC180-03-08.100A1-BOW-1	8.1	35	8540634	€ 73,50	
DC180-03-08.200A1-BOW-1	8.2	35	8540635	€ 73,50	
DC180-03-08.500A1-BOW-1	8.5	35	8540636	€ 73,50	

Absender

Firma

Name

Straße / Hausnr.

PLZ / Ort

Datum

Unterschrift

Nutzen Sie dieses Formular und bestellen Sie jetzt.

In Kooperation mit:

Huber – Tools e.U.

Lavant 54, 9906 Lavant

www.huber-tools.at

info@huber-tools.at

+43 664 352 66 33

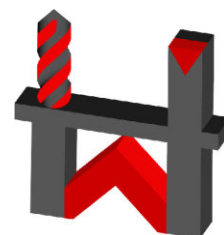

Geplanter Start-Termin ist der 15.10.2024. Aktionszeitraum: 8 Wochen bzw. solange der Vorrat reicht. Die Lieferzeit beträgt 3 bis 5 Werktage. Aktionsware ist vom Umtausch ausgeschlossen. Abbildungen ähnlich. Änderungen vorbehalten. Empfohlener Verkaufspreis.



VHM-BOHRER DC180 SUPREME – X-TREME EVO PLUS

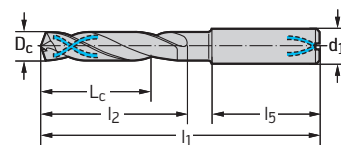

– Mit innovativer Krato-tec™ Mehrlagenbeschichtung

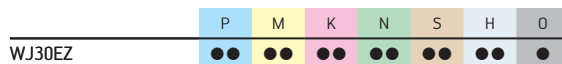
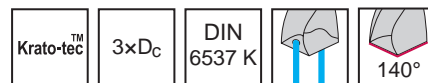
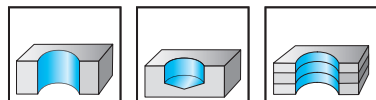

Bezeichnung	ø mm	L _c	SAP-Nr.	Aktionspreis	Menge
DC180-03-08.600A1-BOW-1	8.6	35	8540637	€ 73,50	
DC180-03-09.000A1-BOW-1	9	35	8540638	€ 73,50	
DC180-03-09.300A1-BOW-1	9.3	35	8540640	€ 73,50	
DC180-03-09.500A1-BOW-1	9.5	35	8540641	€ 73,50	
DC180-03-10.000A1-BOW-1	10	35	8540643	€ 73,50	
DC180-03-10.200A1-BOW-1	10.2	40	8540644	€ 100,00	
DC180-03-10.500A1-BOW-1	10.5	40	8540645	€ 100,00	
DC180-03-11.000A1-BOW-1	11	40	8540647	€ 100,00	
DC180-03-11.500A1-BOW-1	11.5	40	8540649	€ 100,00	
DC180-03-11.800A1-BOW-1	11.8	40	8540650	€ 100,00	
DC180-03-12.000A1-BOW-1	12	40	8540651	€ 100,00	
DC180-03-12.500A1-BOW-1	12.5	43	8540653	€ 136,50	
DC180-03-13.000A1-BOW-1	13	43	8540655	€ 136,50	
DC180-03-13.300A1-BOW-1	13.3	43	8540656	€ 136,50	
DC180-03-13.500A1-BOW-1	13.5	43	8540657	€ 136,50	
DC180-03-14.000A1-BOW-1	14	43	8540658	€ 136,50	
DC180-03-14.500A1-BOW-1	14.5	45	8540659	€ 178,50	
DC180-03-15.500A1-BOW-1	15.5	45	8540660	€ 178,50	
DC180-03-17.000A1-BOW-1	17	51	8540661	€ 226,00	
DC180-03-18.000A1-BOW-1	18	51	8540662	€ 226,00	
DC180-03-20.000A1-BOW-1	20	55	8540663	€ 273,50	

Absender

Firma

Name

Straße / Hausnr.

PLZ / Ort

Datum

Unterschrift

Nutzen Sie dieses Formular und bestellen Sie jetzt.

In Kooperation mit:

Huber – Tools e.U.

Lavant 54, 9906 Lavant

www.huber-tools.at

info@huber-tools.at

+43 664 352 66 33

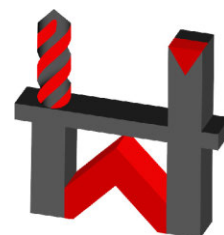

Geplanter Start-Termin ist der 15.10.2024. Aktionszeitraum: 8 Wochen bzw. solange der Vorrat reicht. Die Lieferzeit beträgt 3 bis 5 Werktage. Aktionsware ist vom Umtausch ausgeschlossen. Abbildungen ähnlich. Änderungen vorbehalten. Empfohlener Verkaufspreis.



VHM-BOHRER DC180 SUPREME – X-TREME EVO PLUS

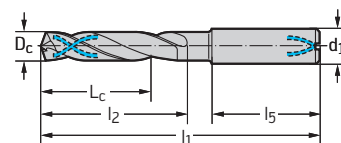

– Mit innovativer Krato-tec™ Mehrlagenbeschichtung

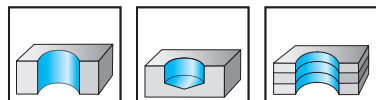

	P	M	K	N	S	H	O
WJ30EZ	●	●	●	●	●	●	●

Bezeichnung	ø mm	L _c	SAP-Nr.	Aktionspreis	Menge
DC180-05-03.000A1-BOW-1	3	19	8540664	€ 65,50	
DC180-05-03.300A1-BOW-1	3.3	19	8540665	€ 65,50	
DC180-05-03.400A1-BOW-1	3.4	19	8540666	€ 65,50	
DC180-05-03.500A1-BOW-1	3.5	19	8540667	€ 65,50	
DC180-05-03.800A1-BOW-1	3.8	29	8540668	€ 65,50	
DC180-05-03.900A1-BOW-1	3.9	29	8540669	€ 65,50	
DC180-05-04.000A1-BOW-1	4	29	8540670	€ 65,50	
DC180-05-04.200A1-BOW-1	4.2	29	8540671	€ 65,50	
DC180-05-04.300A1-BOW-1	4.3	29	8540672	€ 65,50	
DC180-05-04.500A1-BOW-1	4.5	29	8540673	€ 65,50	
DC180-05-04.800A1-BOW-1	4.8	35	8540675	€ 65,50	
DC180-05-05.000A1-BOW-1	5	35	8540676	€ 65,50	
DC180-05-05.100A1-BOW-1	5.1	35	8540677	€ 65,50	
DC180-05-05.500A1-BOW-1	5.5	35	8540678	€ 65,50	
DC180-05-06.000A1-BOW-1	6	35	8540679	€ 65,50	
DC180-05-06.100A1-BOW-1	6.1	43	8540680	€ 79,00	
DC180-05-06.200A1-BOW-1	6.2	43	8540681	€ 79,00	
DC180-05-06.400A1-BOW-1	6.4	43	8540683	€ 79,00	
DC180-05-06.500A1-BOW-1	6.5	43	8540684	€ 79,00	
DC180-05-06.800A1-BOW-1	6.8	43	8540685	€ 79,00	
DC180-05-07.000A1-BOW-1	7	43	8540686	€ 79,00	
DC180-05-07.500A1-BOW-1	7.5	43	8540688	€ 79,00	
DC180-05-08.000A1-BOW-1	8	43	8540689	€ 79,00	
DC180-05-08.500A1-BOW-1	8.5	49	8540690	€ 92,00	
DC180-05-08.600A1-BOW-1	8.6	49	8540691	€ 92,00	
DC180-05-09.000A1-BOW-1	9	49	8540692	€ 92,00	
DC180-05-09.300A1-BOW-1	9.3	49	8540693	€ 92,00	
DC180-05-09.500A1-BOW-1	9.5	49	8540694	€ 92,00	

Absender

Firma

Name

Straße / Hausnr.

PLZ / Ort

Datum

Unterschrift

Nutzen Sie dieses Formular und bestellen Sie jetzt.

In Kooperation mit:

Huber – Tools e.U.

Lavant 54, 9906 Lavant

www.huber-tools.at

info@huber-tools.at

+43 664 352 66 33

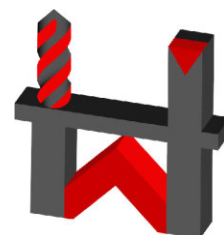

Geplanter Start-Termin ist der 15.10.2024. Aktionszeitraum: 8 Wochen bzw. solange der Vorrat reicht. Die Lieferzeit beträgt 3 bis 5 Werktage. Aktionsware ist vom Umtausch ausgeschlossen. Abbildungen ähnlich. Änderungen vorbehalten. Empfohlener Verkaufspreis.



VHM-BOHRER DC180 SUPREME – X-TREME EVO PLUS

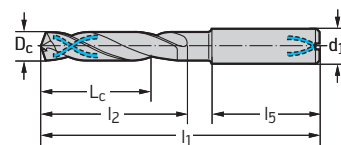

– Mit innovativer Krato-tec™ Mehrlagenbeschichtung

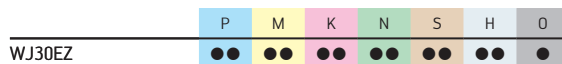
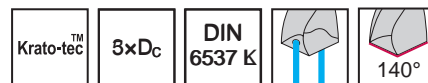
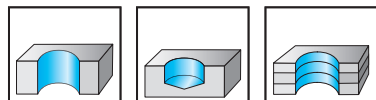

Bezeichnung	ø mm	L _c	SAP-Nr.	Aktionspreis	Menge
DC180-05-09.800A1-BOW-1	9.8	49	8540695	€ 92,00	
DC180-05-10.000A1-BOW-1	10	49	8540696	€ 92,00	
DC180-05-10.200A1-BOW-1	10.2	56	8540697	€ 125,00	
DC180-05-10.300A1-BOW-1	10.3	56	8540698	€ 125,00	
DC180-05-10.500A1-BOW-1	10.5	56	8540700	€ 125,00	
DC180-05-11.000A1-BOW-1	11	56	8540701	€ 125,00	
DC180-05-11.200A1-BOW-1	11.2	56	8540702	€ 125,00	
DC180-05-11.500A1-BOW-1	11.5	56	8540703	€ 125,00	
DC180-05-11.800A1-BOW-1	11.8	56	8540704	€ 125,00	
DC180-05-12.000A1-BOW-1	12	56	8540705	€ 125,00	
DC180-05-12.500A1-BOW-1	12.5	60	8540707	€ 171,00	
DC180-05-13.000A1-BOW-1	13	60	8540709	€ 171,00	
DC180-05-13.500A1-BOW-1	13.5	60	8540710	€ 171,00	
DC180-05-14.000A1-BOW-1	14	60	8540711	€ 171,00	
DC180-05-15.000A1-BOW-1	15	63	8540713	€ 223,50	
DC180-05-15.100A1-BOW-1	15.1	63	8540714	€ 223,50	
DC180-05-15.500A1-BOW-1	15.5	63	8540715	€ 223,50	
DC180-05-16.500A1-BOW-1	16.5	71	8540716	€ 282,50	
DC180-05-17.000A1-BOW-1	17	71	8540717	€ 282,50	
DC180-05-17.500A1-BOW-1	17.5	71	8540718	€ 282,50	
DC180-05-18.000A1-BOW-1	18	71	8540719	€ 282,50	
DC180-05-19.000A1-BOW-1	19	77	8540720	€ 341,50	
DC180-05-20.000A1-BOW-1	20	77	8540721	€ 341,50	

Absender

Firma

Name

Straße / Hausnr.

PLZ / Ort

Datum

Unterschrift

Nutzen Sie dieses Formular und bestellen Sie jetzt.

In Kooperation mit:

Huber – Tools e.U.

Lavant 54, 9906 Lavant

www.huber-tools.at

info@huber-tools.at

+43 664 352 66 33

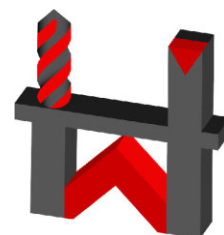

Geplanter Start-Termin ist der 15.10.2024. Aktionszeitraum: 8 Wochen bzw. solange der Vorrat reicht. Die Lieferzeit beträgt 3 bis 5 Werktage. Aktionsware ist vom Umtausch ausgeschlossen. Abbildungen ähnlich. Änderungen vorbehalten. Empfohlener Verkaufspreis.



_VHM-BOHRER DC183 SUPREME – X-TREME EVO 3

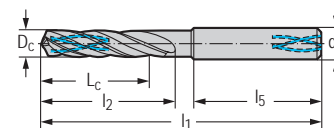

– Mit innovativer Krato-tec™ Mehrlagenbeschichtung

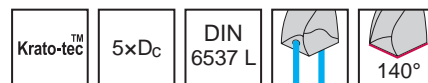
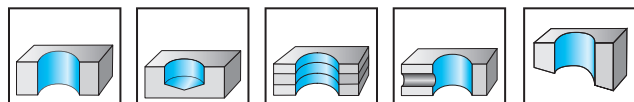

	P	M	K	N	S	H	O
WJ30EZ	●	●	●	●	●		

Bezeichnung	ø mm	Lc	SAP-Nr.	Aktionspreis	Menge
DC183-05-03.000A1-BOW-1	3	19	8540722	€ 68,50	
DC183-05-03.300A1-BOW-1	3.3	19	8540724	€ 68,50	
DC183-05-03.500A1-BOW-1	3.5	19	8540725	€ 68,50	
DC183-05-03.700A1-BOW-1	3.7	19	8540726	€ 68,50	
DC183-05-04.000A1-BOW-1	4	29	8540727	€ 68,50	
DC183-05-04.200A1-BOW-1	4.2	29	8540728	€ 68,50	
DC183-05-04.300A1-BOW-1	4.3	29	8540729	€ 68,50	
DC183-05-04.500A1-BOW-1	4.5	29	8540730	€ 68,50	
DC183-05-04.800A1-BOW-1	4.8	35	8540731	€ 68,50	
DC183-05-05.000A1-BOW-1	5	35	8540732	€ 68,50	
DC183-05-05.100A1-BOW-1	5.1	35	8540733	€ 68,50	
DC183-05-05.200A1-BOW-1	5.2	35	8540734	€ 68,50	
DC183-05-05.500A1-BOW-1	5.5	35	8540735	€ 68,50	
DC183-05-05.550A1-BOW-1	5.5	35	8540736	€ 68,50	
DC183-05-05.800A1-BOW-1	5.8	35	8540738	€ 68,50	
DC183-05-06.000A1-BOW-1	6	35	8540739	€ 68,50	
DC183-05-06.100A1-BOW-1	6.1	43	8540740	€ 82,00	
DC183-05-06.200A1-BOW-1	6.2	43	8540741	€ 82,00	
DC183-05-06.500A1-BOW-1	6.5	43	8540743	€ 82,00	
DC183-05-06.700A1-BOW-1	6.7	43	8540744	€ 82,00	
DC183-05-06.800A1-BOW-1	6.8	43	8540746	€ 82,00	
DC183-05-07.000A1-BOW-1	7	43	8540747	€ 82,00	
DC183-05-07.400A1-BOW-1	7.4	43	8540748	€ 82,00	
DC183-05-07.500A1-BOW-1	7.5	43	8540749	€ 82,00	
DC183-05-07.800A1-BOW-1	7.8	43	8540750	€ 82,00	
DC183-05-08.000A1-BOW-1	8	43	8540751	€ 82,00	
DC183-05-08.500A1-BOW-1	8.5	49	8540752	€ 95,50	

Absender

Firma

Name

Straße / Hausnr.

PLZ / Ort

Datum

Unterschrift

Nutzen Sie dieses Formular und bestellen Sie jetzt.

In Kooperation mit:

Huber – Tools e.U.

Lavant 54, 9906 Lavant

www.huber-tools.at

info@huber-tools.at

+43 664 352 66 33

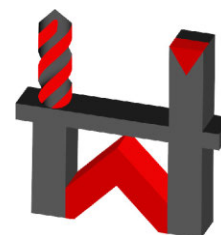

Geplanter Start-Termin ist der 15.10.2024. Aktionszeitraum: 8 Wochen bzw. solange der Vorrat reicht. Die Lieferzeit beträgt 3 bis 5 Werktage. Aktionsware ist vom Umtausch ausgeschlossen. Abbildungen ähnlich. Änderungen vorbehalten. Empfohlener Verkaufspreis.



_VHM-BOHRER DC183 SUPREME – X-TREME EVO 3

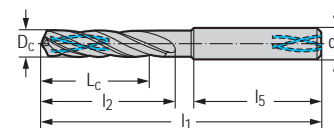

– Mit innovativer Krato-tec™ Mehrlagenbeschichtung

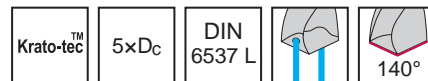
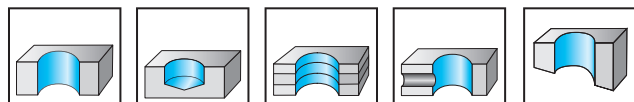

P	M	K	N	S	H	O
●	●	●	●	●		

WJ30EZ

Bezeichnung	ø mm	L _c	SAP-Nr.	Aktionspreis	Menge
DC183-05-08.600A1-BOW-1	8.6	49	8540753	€ 95,50	
DC183-05-08.700A1-BOW-1	8.7	49	8540754	€ 95,50	
DC183-05-08.800A1-BOW-1	8.8	49	8540755	€ 95,50	
DC183-05-09.000A1-BOW-1	9	49	8540756	€ 95,50	
DC183-05-09.300A1-BOW-1	9.3	49	8540757	€ 95,50	
DC183-05-09.500A1-BOW-1	9.5	49	8540758	€ 95,50	
DC183-05-09.800A1-BOW-1	9.8	49	8540760	€ 95,50	
DC183-05-10.000A1-BOW-1	10	49	8540762	€ 95,50	
DC183-05-10.100A1-BOW-1	10.1	56	8540763	€ 130,00	
DC183-05-10.200A1-BOW-1	10.2	56	8540764	€ 130,00	
DC183-05-10.300A1-BOW-1	10.3	56	8540765	€ 130,00	
DC183-05-10.500A1-BOW-1	10.5	56	8540767	€ 130,00	
DC183-05-11.000A1-BOW-1	11	56	8540769	€ 130,00	
DC183-05-11.200A1-BOW-1	11.2	56	8540771	€ 130,00	
DC183-05-11.500A1-BOW-1	11.5	56	8540772	€ 130,00	
DC183-05-11.800A1-BOW-1	11.8	56	8540773	€ 130,00	
DC183-05-12.000A1-BOW-1	12	56	8540774	€ 130,00	
DC183-05-12.500A1-BOW-1	12.5	60	8540776	€ 177,50	
DC183-05-13.000A1-BOW-1	13	60	8540778	€ 177,50	
DC183-05-13.500A1-BOW-1	13.5	60	8540780	€ 177,50	
DC183-05-14.000A1-BOW-1	14	60	8540781	€ 177,50	

Absender

Firma

Name

Straße / Hausnr.

PLZ / Ort

Datum

Unterschrift

Nutzen Sie dieses Formular und bestellen Sie jetzt.

In Kooperation mit:

Huber – Tools e.U.

Lavant 54, 9906 Lavant

www.huber-tools.at

info@huber-tools.at

+43 664 352 66 33

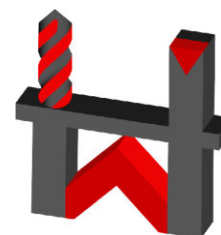

Geplanter Start-Termin ist der 15.10.2024. Aktionszeitraum: 8 Wochen bzw. solange der Vorrat reicht. Die Lieferzeit beträgt 3 bis 5 Werktage. Aktionsware ist vom Umtausch ausgeschlossen. Abbildungen ähnlich. Änderungen vorbehalten. Empfohlener Verkaufspreis.



_VHM-BOHRER DC183 SUPREME – X-TREME EVO 3

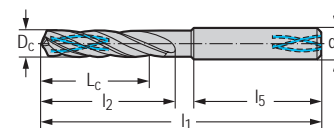

– Mit innovativer Krato-tec™ Mehrlagenbeschichtung

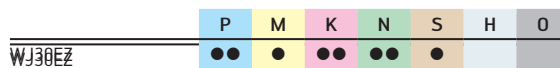
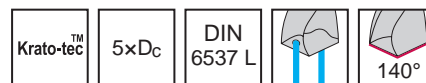
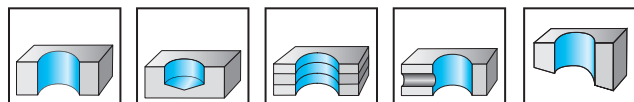

Bezeichnung	ø mm	L _c	SAP-Nr.	Aktionspreis	Menge
DC183-05-14.500A1-BOW-1	14,5	63	8540782	€ 232,50	
DC183-05-15.000A1-BOW-1	15	63	8540783	€ 232,50	
DC183-05-15.500A1-BOW-1	15,5	63	8540784	€ 232,50	
DC183-05-16.000A1-BOW-1	16	63	8540785	€ 232,50	

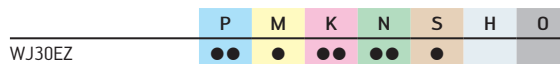
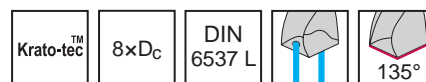
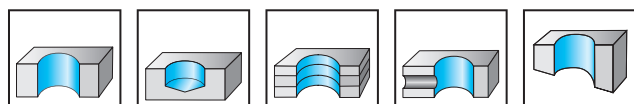

Bezeichnung	ø mm	L _c	SAP-Nr.	Aktionspreis	Menge
DC183-08-03.000A1-BOW-1	3	28	8540786	€ 109,50	
DC183-08-03.500A1-BOW-1	3,5	28	8540787	€ 109,50	
DC183-08-04.000A1-BOW-1	4	37	8540788	€ 109,50	
DC183-08-05.000A1-BOW-1	5	48	8540789	€ 109,50	
DC183-08-05.100A1-BOW-1	5,1	48	8540790	€ 109,50	
DC183-08-06.000A1-BOW-1	6	48	8540791	€ 109,50	
DC183-08-06.800A1-BOW-1	6,8	55	8540792	€ 131,00	
DC183-08-07.000A1-BOW-1	7	55	8540793	€ 131,00	
DC183-08-08.000A1-BOW-1	8	64	8540794	€ 131,00	
DC183-08-08.500A1-BOW-1	8,5	80	8540795	€ 153,00	
DC183-08-09.000A1-BOW-1	9	80	8540796	€ 153,00	
DC183-08-10.000A1-BOW-1	10	80	8540797	€ 153,00	
DC183-08-11.000A1-BOW-1	11	96	8540798	€ 207,50	
DC183-08-12.000A1-BOW-1	12	96	8540799	€ 207,50	
DC183-08-13.000A1-BOW-1	13	119	8540800	€ 284,50	
DC183-08-14.000A1-BOW-1	14	119	8540801	€ 284,50	
DC183-08-15.000A1-BOW-1	15	136	8540802	€ 371,50	
DC183-08-16.000A1-BOW-1	16	136	8540803	€ 371,50	

Absender

Firma

Name

Straße / Hausnr.

PLZ / Ort

Datum

Unterschrift

Nutzen Sie dieses Formular und bestellen Sie jetzt.

In Kooperation mit:

Huber – Tools e.U.

Lavant 54, 9906 Lavant

www.huber-tools.at

info@huber-tools.at

+43 664 352 66 33



Geplanter Start-Termin ist der 15.10.2024. Aktionszeitraum: 8 Wochen bzw. solange der Vorrat reicht. Die Lieferzeit beträgt 3 bis 5 Werktage. Aktionsware ist vom Umtausch ausgeschlossen. Abbildungen ähnlich. Änderungen vorbehalten. Empfohlener Verkaufspreis.

Huber – Tools e.U.

Lavant 54, 9906 Lavant
www.huber-tools.at
info@huber-tools.at
+43 664 352 66 33

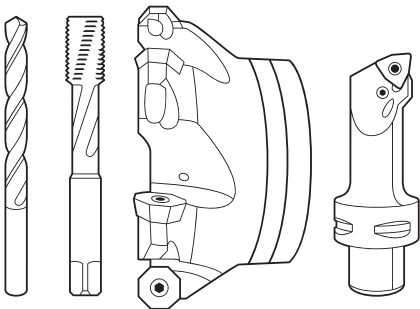

www.walter-tools.com